

Discussion Meeting with Deans and Directors

IQAC Conference Room 18 January 2024



Institutional Quality Assurance Cell (IQAC)
University of Rajshahi



There shall be a Dean of each faculty who shall be responsible for the due observance of the statutes, University Ordinances, and Regulations relating to the faculty

Rajshahi University ACT 1973, Article 28(3)

The Chairman of the Department shall be responsible to the Dean of the Faculty for the organization and teaching in his Department subject to such directions as may be given from time to time by the VC.

The first statutes of the university , Article 3(3), page: 31

Institutional Quality Assurance Bodies of the University, SPQA, UGC

[Revised Organogram by UGC, 06 Oct 2021]

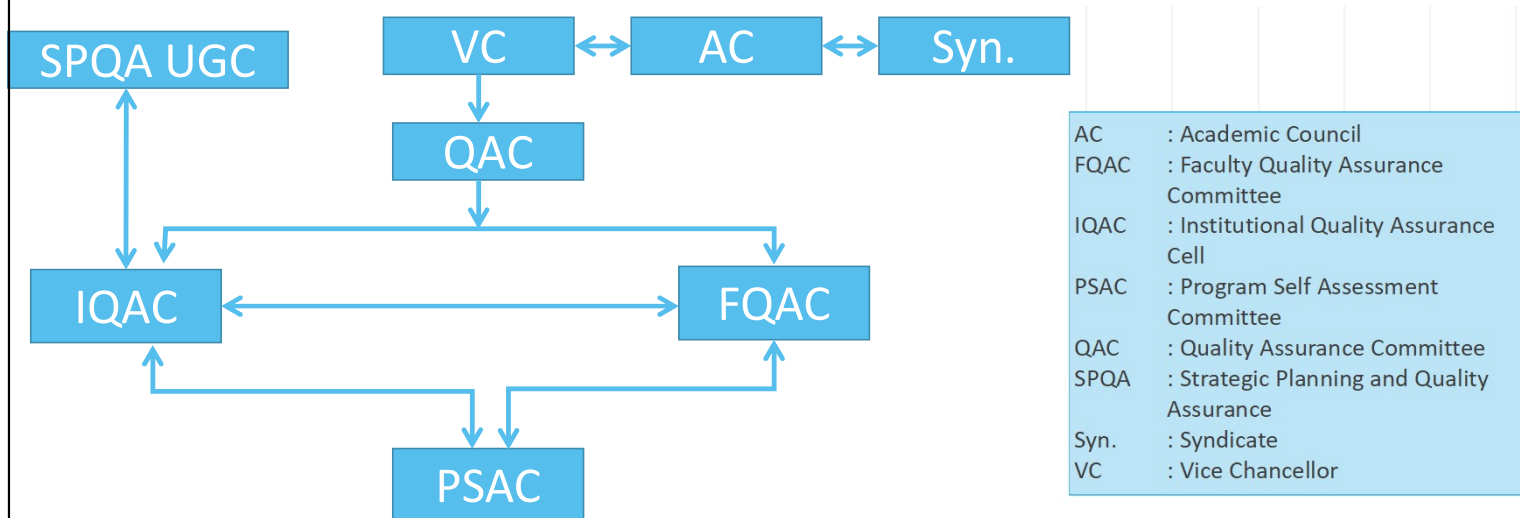

QAC

In order to look after the key issues of quality assurance and activities of the IQAC, the Quality Assurance Committee (QAC) shall be constituted in each university. The IQAC shall report to the VC and be supervised by the University's QAC.

All Deans are members of the QAC

FQAC & PSAC

▶ 6 ◀

- In order to **implement** the **decisions taken by the QAC and key issues of quality assurance at faculty and all departments**, the Faculty Quality Assurance Committee (FQAC) shall be constituted in each university. The **PSAC shall report to the Dean and be supervised by the FQAC**.

Composition of FQAC:

- Dean of the faculty (Chair)
- Two Deans of other faculties of the university
- All Heads/Chairman of the departments under the faculty.

FQAC

PSAC

Each Department/Institute shall have a Program Self Assessment Committee (PSAC)

Roles:

- Periodic self assessment of the program(s)
- Monitoring of activities taken under process management (PM) and
- Continuous quality improvement (CQI)

Composition:

- Chairman/Head/Director of the department/institute or a senior faculty of the Department or Institute nominated by the academic committee.
- Two other faculty members nominated by the academic committee.

Faculty Quality Assurance Committee (FQAC)

Sl. No.	Name of FQAC	Chairman	Member		
			Other Dean (1)	Other Dean (2)	Department
1	FQAC of Arts	Dean, Faculty of Arts	Dean, Faculty of Law	Dean, Faculty of Fine Arts	All Chairmen, Faculty of Arts
2	FQAC of Law	Dean, Faculty of Law	Dean, Faculty of Arts	Dean, Faculty of Social Science	All Chairmen, Faculty of Law
3	FQAC of Science	Dean, Faculty of Science	Dean, Faculty of Engineering	Dean, Faculty of Biological Sciences	All Chairmen, Faculty of Science
4	FQAC of Business Studies	Dean, Faculty of Business Studies	Dean, Faculty of Arts	Dean, Faculty of Social Science	All Chairmen, Faculty of Business Studies
5	FQAC of Social Science	Dean, Faculty of Social Science	Dean, Faculty of Arts	Dean, Faculty of Business Studies	All Chairmen, Faculty of Social Science
6	FQAC of Biological Sciences	Dean, Faculty of Biological Sciences	Dean, Faculty of Science	Dean, Faculty of Agriculture	All Chairmen, Faculty of Biological Sciences
7	FQAC of Agriculture	Dean, Faculty of Agriculture	Dean, Faculty of Fisheries	Dean, Faculty of Veterinary and Animal Sciences	All Chairmen, Faculty of Agriculture
8	FQAC of Engineering	Dean, Faculty of Engineering	Dean, Faculty of Science	Dean, Faculty of Geosciences	All Chairmen, Faculty of Engineering
9	FQAC of Fine Arts	Dean, Faculty of Fine Arts	Dean, Faculty of Arts	Dean, Faculty of Social Science	All Chairmen, Faculty of Fine Arts
10	FQAC of Geoscience	Dean, Faculty of Geoscience	Dean, Faculty of Science	Dean, Faculty of Engineering	All Chairmen, Faculty of Geoscience
11	FQAC of Fisheries	Dean, Faculty of Fisheries	Dean, Faculty of Agriculture	Dean, Faculty of Veterinary and Animal Sciences	All Chairmen, Faculty of Fisheries
12	FQAC of Veterinary and Animal Sciences	Dean, Faculty of Veterinary and Animal Sciences	Dean, Faculty of Agriculture	Dean, Faculty of Fisheries	All Chairmen, Faculty of Veterinary and Animal Scs.



Points
To
Ponder

BNQF

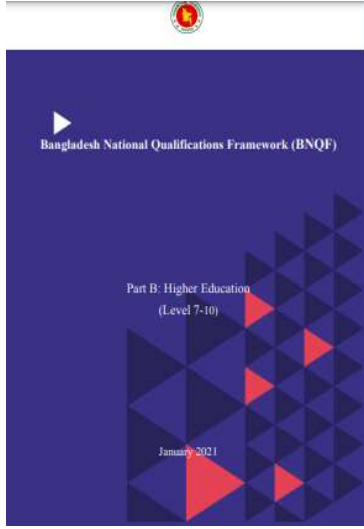

AC Decision on BNQF

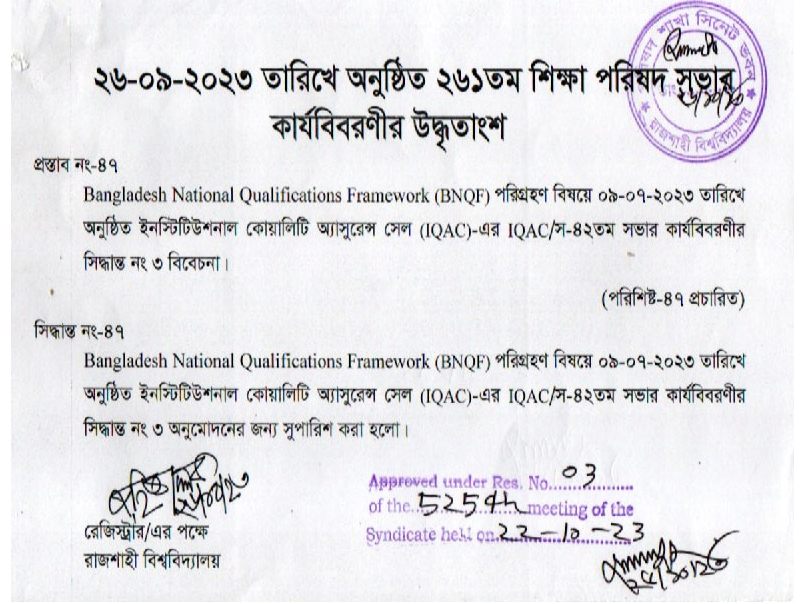

Process in designing OBE Curriculum following UGC Template

- ক) OBE Curriculum Template যথাযথ অনুসরণ করে প্রতিটি বিভাগ/ ইনস্টিটিউট কারিকুলাম কমিটির মাধ্যমে প্রতি শিক্ষাবর্ষে কারিকুলাম প্রস্তুত/পরিবর্তন ও পরিমার্জন করে আইকিউএসি-তে প্রেরণ করবে;
- খ) আইকিউএসি উক্ত কারিকুলামটি নির্দেশিত Template অনুসারে নিরীক্ষণ করে মতামত/সুপারিশ পিওইতে প্রেরণ করবে এবং অনুলিপি সংশ্লিষ্ট PSAC ও FQAC -তে প্রেরণ করবে;
- গ) আইকিউএসি-এর মতামত/সুপারিশ অনুযায়ী উক্ত কারিকুলামটি সংশোধন করে (যদি থাকে) তা সংশ্লিষ্ট পিওই অ্যাকাডেমিক কমিটি/বোর্ড অব গভর্নর্স (বিওজি) এ অনুমোদন নিবে;
- ঘ) কারিকুলামটি চূড়ান্ত অনুমোদনের জন্য FQAC -এর সুপারিশ সাপেক্ষে প্রতিটি পিওই সংশ্লিষ্ট অনুযায়ী / বোর্ড অব গভর্নর্স (বিওজি) সভায় প্রেরণ করবে;
- ঙ) প্রতিবেদন তৈরির লক্ষ্যে শিক্ষা পরিষদ সভা এবং সিন্ডিকেট সভার অনুমোদনের পরিপত্র পরিষদ শাখা আইকিউএসিতে প্রেরণ করবে;
- চ) সংরক্ষণের লক্ষ্যে চূড়ান্ত কারিকুলামের এক কপি (হার্ডকপি অথবা সফট কপি) সংশ্লিষ্ট পিওই আইকিউএসি-তে প্রেরণ করবে।

Updating Teachers Profile

- বিশ্ববিদ্যালয়ের ওয়েবসাইটে সকল অাকাডেমিক সফের প্রোফাইলে সংশ্লিষ্ট কোর্স পরিকল্পনা আপলোড করতে হবে;
- PSAC তা মনিটর করবে;

[কিউএসি সভা-৪ সিসান্ত নং-৩ (খ এবং গ)

তারিখ: ২৩ মার্চ ২০২২]

Students' Feedback System

- রাজশাহী বিশ্ববিদ্যালয়ের সকল পিওই (Programme Offering Entity)-এর সেমিঃার/বর্ষ শেষে পঠিত কোর্সের উপর শিক্ষার্থীদের উপলব্ধি (Student Feedback) গ্রহণ বাধিতামূলক করা হয়েছে [শিক্ষা পরিষদ সভা নং-২৫১ সিসান্ত নং-২৫ তারিখ: ২৪.১২.২০১৯]।
- বিশ্ববিদ্যালয়ের বিভিন্ন অনুষদের অর্ডিনঃাসে সেমিঃার শেষে শিক্ষার্থীদের উপলব্ধি গ্রহণের বিষয়টি অন্তর্ভুক্ত হয়েছে।
- শিক্ষক ও শিক্ষার্থীদের জনঃ এই অনলাইন ডুডেন্ট ফিডব্যাক সিসঃম সম্পর্কিত পৃথক দুইটি টিউটোরিয়ালের লিংক <https://sfs.ru.ac.bd> ঠিকানায় দেওয়া আছে।

Our Expectations

Feedback



Ensure Student Feedback is taken

Teachers' Profile



Make sure to update the teachers' profiles with their course information

Curriculum



Implementing and Monitoring the OBE curriculum following BNQF, Template, QAC-decided process

Active PSAC & FQAC



Functioning of the PSAC and the FQAC (monthly/bimonthly meeting, reporting to the FQAC by PSAC).

Thank You